

**Części niezbędne do skonstruowania oprawy na bazie profilu IDOL**

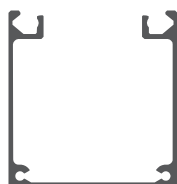

Listwa montażowa (A)



Profil (B)



Zaślepki (C)



Podkładka pod zasilacz (D)



Podkładki dystansowe (E)



Dławnica (F)



Pręt tworzywowy Fi 2,4 mm (G)



Pręt tworzywowy Fi 4 mm (H)



Dociski M5 (I)



Dociski M3 (J)



Zawieszki zasilające (K)



Gwintowane pręty Fi 3mm (L)

**Elementy niezbędne przy czynnościach montażowych:**

- wiertarka
- wkrętarka / śrubokręt
- wkręty
- ręczna piła
- klucze imbusowe (Fi 3 mm, Fi 5 mm)

**UWAGA!** Wszystkie taśmy LED powinny być podłączone do zasilacza 12 V lub 24 V.

**WAŻNE:** Instrukcja przedstawia najbardziej podstawową formę montażu. Więcej metod i powiązanych akcesoriów znajdziesz na stronie [klusdesign.pl](http://klusdesign.pl)

**1.** Wywierć w listwie montażowej (A) otwory na wkręty (minimum dwa) oraz otwory na dławnicę.

przekrój

widok z góry

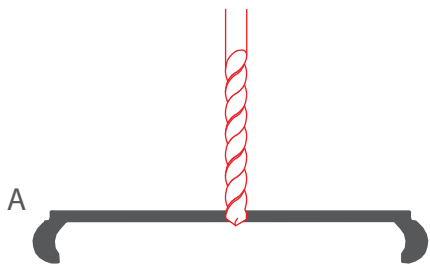

A

**2.** Załóż dławnicę (F) oraz podkładki dystansowe (E) przy otworach na wkręty.

przekrój

widok z góry

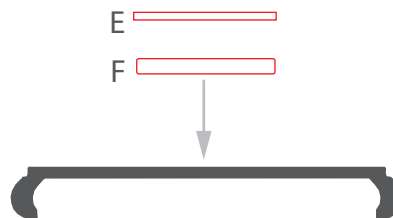

**3.** Przykręć listwę montażową (A) do powierzchni. Wyprowadź przewód przez dławnicę. Użyj wkrętów odpowiednich do danego materiału.

przekrój

widok z góry

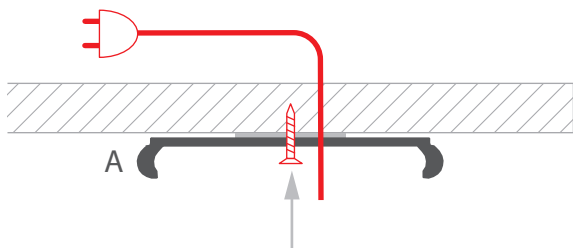

A

**4.** Wybrany zasilacz przymocuj do podkładki (D).

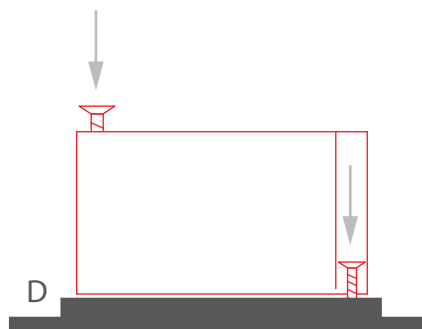

**5.** Nawierć profil (B) tak by można było zainstalować zawieszki zasilające.

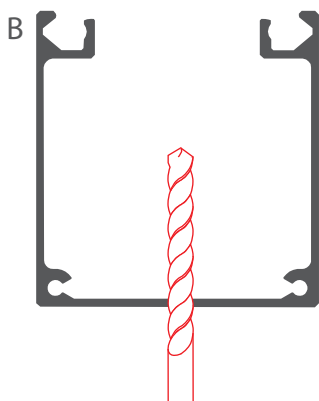

**6.** Wsuń podkładkę z zasilaczem (D) w profil (B).

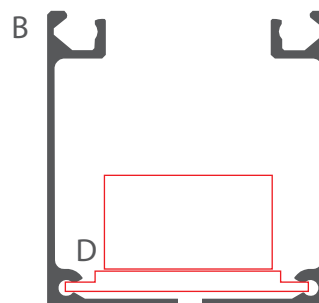

**7.** Zabezpiecz podkładkę (D) z zasilaczem, wsuwając w prowadnice po jednym pręcie tworzywowyw Fi 2,4 mm (G) z każdej strony. Pręty należy dociąć do odpowiedniej długości. Następnie zabezpiecz pręty dociskami M3 (J), dokręcając je kluczem imbusowym.

przekrój

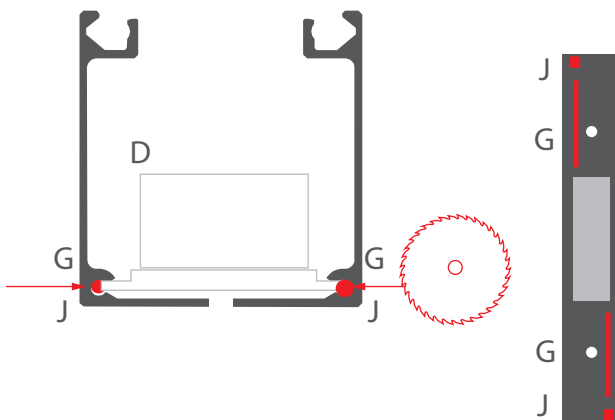

**8.** Zainstaluj zawieszki zasilające (K) w wywierconych otworach i podłącz zasilanie (jeden biegun do pojedynczej zawieszki). [Pobierz instrukcję zawieszki](#) ze strony klusdesign.pl

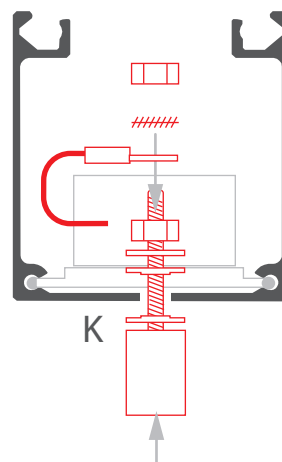

**9.** Zainstaluj gwintowany pręt (L).

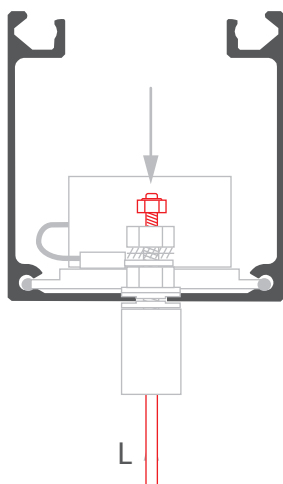

**10.** Wepnij profil (B) do listwy montażowej (A) i podłącz zasilanie.

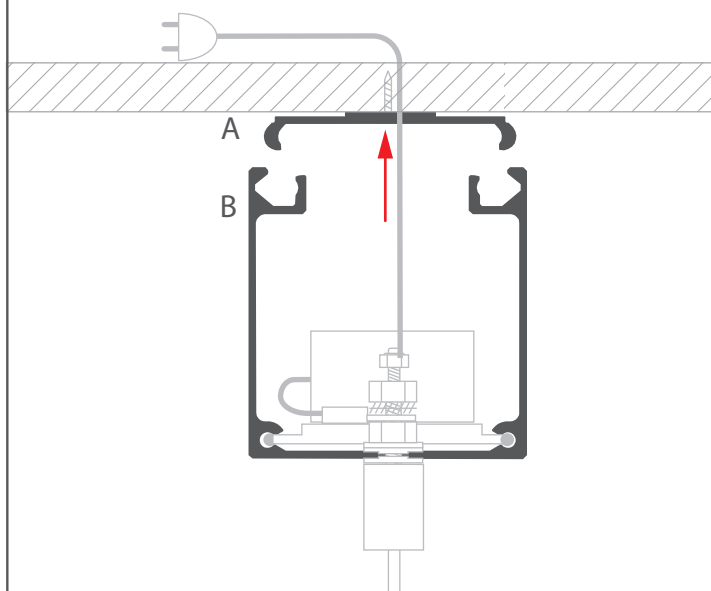

**11.** Zabezpiecz profil (B) przed wypadnięciem wsuwając w prowadnice pręty tworzywowe Fi 4 mm (H) i dokręcając je dociskami M5 (I). Użyj klucza imbusowego. Dociski wkręć na tyle głęboko by pozostawić miejsce na zaślepki.

przekrój

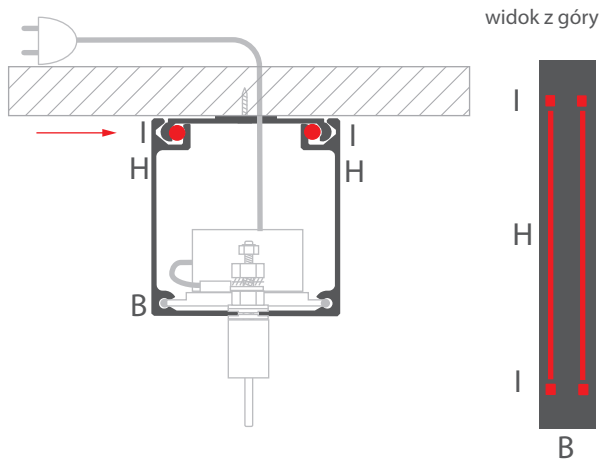

**12.** Załóż zaślepki

przekrój

