

### Części niezbędne do skonstruowania oprawy na bazie profilu PULA

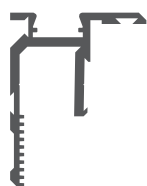

Listwa montażowa (A)

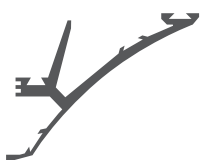

Profil (B)



Zaślepka górna (C)



Zaślepka dolna (D)



Taśma LED (E)



Sznur silikonowy (F)



Ośłona (G)

### Elementy niezbędne przy czynnościach montażowych:

- wiertarka
- wkrętarka / śrubokręt

**UWAGA!** Wszystkie taśmy LED powinny być podłączone do zasilacza 12 V lub 24 V.

**WAŻNE:** Instrukcja przedstawia podstawową formę montażu.

Więcej metod i powiązanych akcesoriów znajdziesz na stronie [klusdesign.pl](http://klusdesign.pl)

**1.** Wywierć w listwie montażowej (A) otwory na wkręty i przewody zasilające (minimum 2 otwory na wkręty i 1 otwór na przewód zasilający). Przewierć obydwie ścianki profilu.

widok z przodu

przekrój

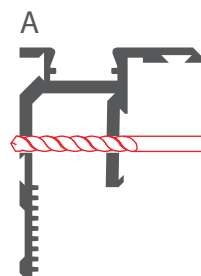
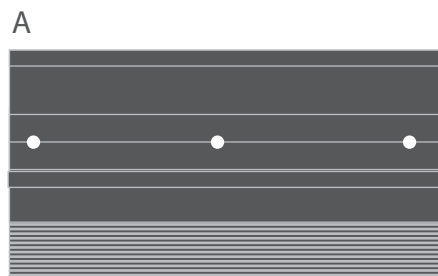

**2.** Większym wiertłem poszerz otwory na wkręty w krótszej ściance listwy tak, by przeszły przez nią łby wkrętów.

widok z przodu

przekrój

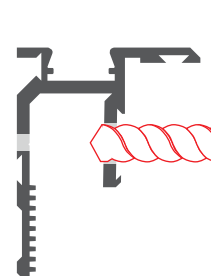
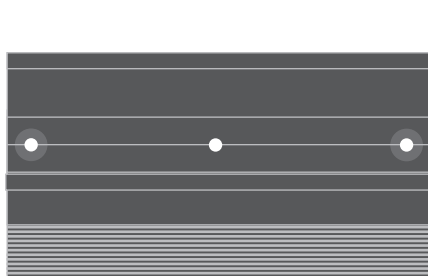

**3.** Wywierć otwór na przewody w ścianie listwy, rozwiercając jednocześnie półkę dla LED na długość ok. 8 mm.

widok z przodu

przekrój

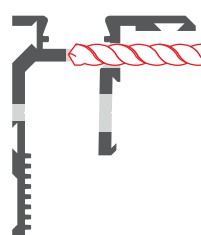
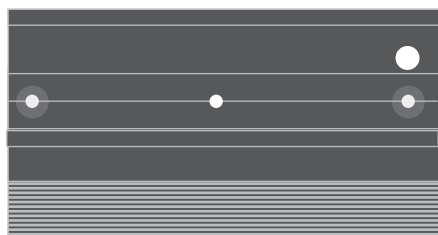

**4.** Wklej taśmy LED (E) oraz osłonę (G).

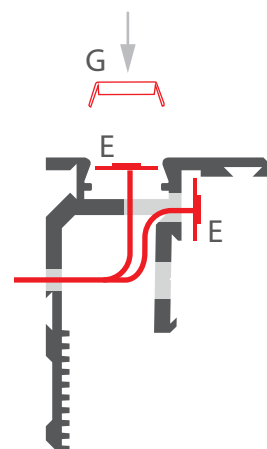

**5.** Przykręć listwę montażową do powierzchni i podłącz zasilanie.

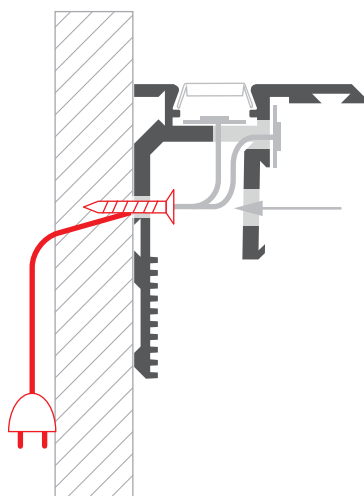

**6.** Włóż sznur silikonowy (F) w kanał w profilu (B). Osadź profil (B) w listwie montażowej.

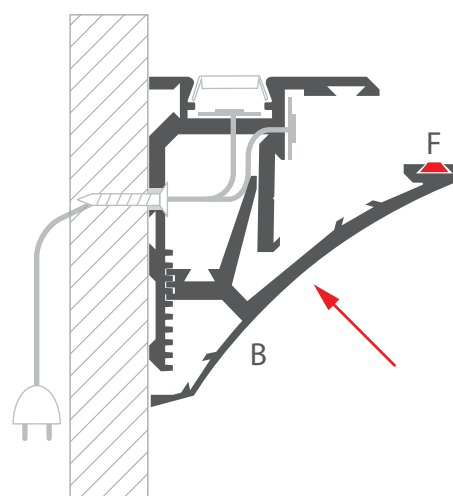

**7.** Pozycję profilu (B) można wyregulować w skokach co 2 mm.

**UWAGA!** Profil (B) musi zostać zamocowany tak, by wszystkie trzy jego „zęby” znalazły się w listwie montażowej (A).

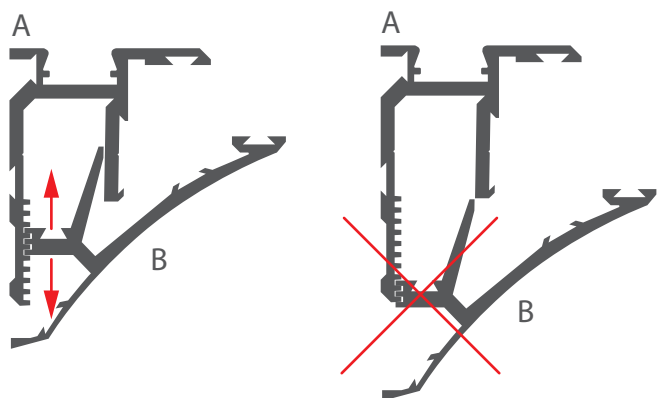

**8.** Osadź półkę w szczelinie pomiędzy profilem (B) i listwą montażową (A).

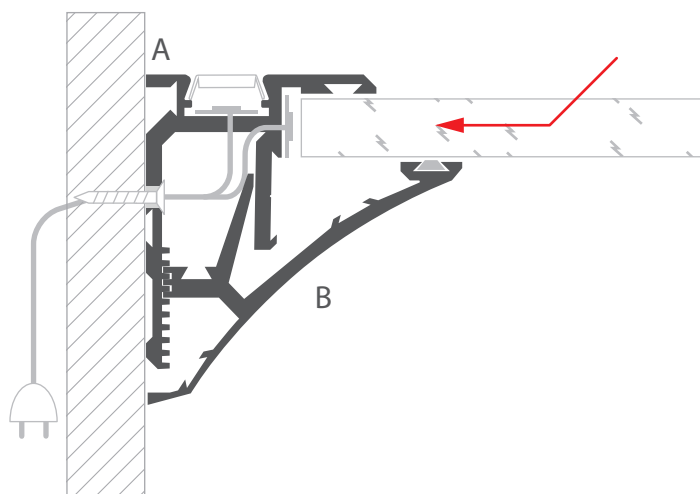

**9.** Osadź zaślepkę górną (C) w listwie montażowej (A) oraz zaślepkę dolną (D) w profilu (B).

